

# REDPOINT MCB (Motion Control Beam) FIAT500アバルトシリーズ／フロント用

適合モデル：FIAT500ABARTH 全車種

品番： RP-MCBF5A001S

**【注意事項】** 車両部品の脱着は、必ず最新のメーカーの整備書を参照しながら行ってください。  
本品取付け後、ガタツキがないことを確認してください。  
注意事項に従わない場合に発生した事故、その他については責任を負いかねますので御了承ください。

## 構成部品(フロント用)

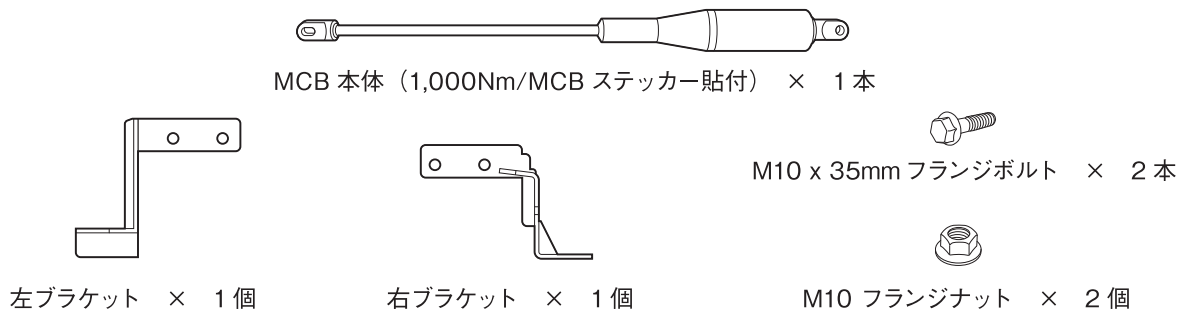

## MCB (フロント) の取付構成イメージ

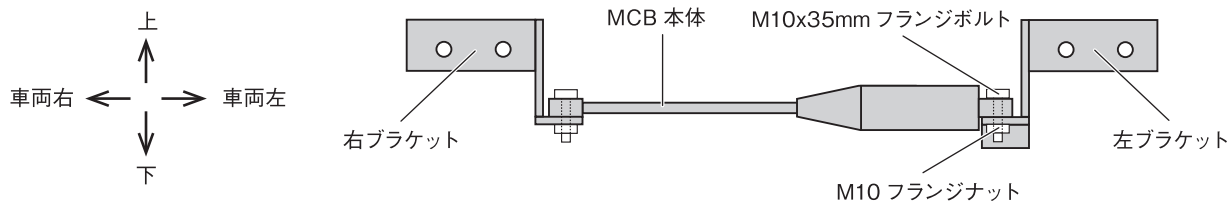

## 1 フロントバンパーの取り外し

エンジンが完全に冷えた状態で、フロントバンパーを取り外してください。

**注意**

車両部品の脱着する際は、メーカーの最新整備書に従って実施してください。

## 2 右ブラケットの取付

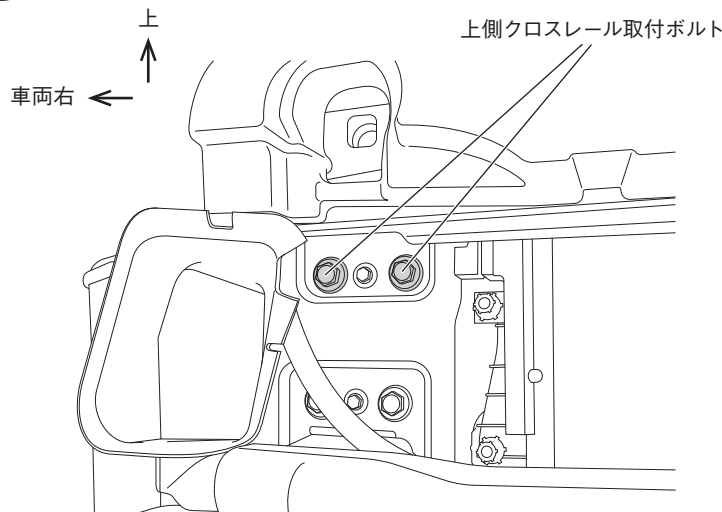

【1】 フロント部の上下に2本あるクロスレールのうち、上側クロスレール取付ボルトをいったん取り外してください。

【2】 【1】で取り外したボルトを使用して、同じ位置に、「取付構成イメージ」に従って右ブラケットを取り付けてください。  
締め付けトルク=45~55Nm (4.6~5.6kgf-m) 程度

### 3 左ブラケットの取付

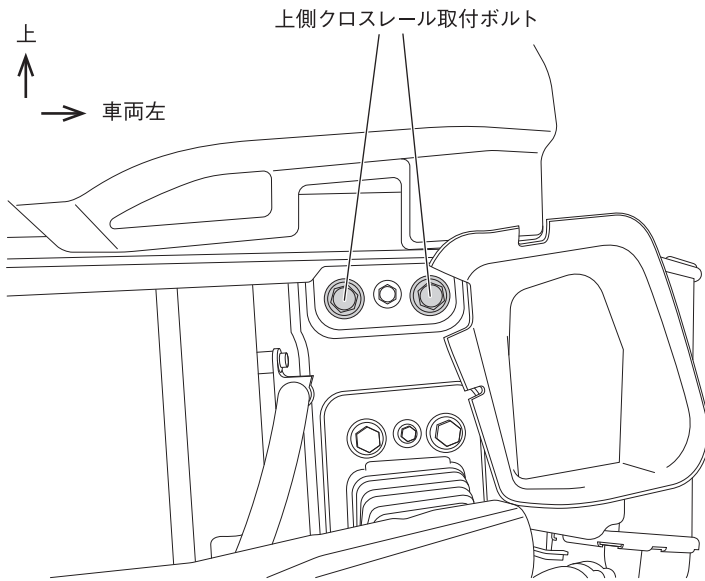

右ブラケットと同様に作業を行ってください。

- 【1】 上下に2本あるクロスレールのうち、上側クロスレール取付ボルトをいったん取り外してください。
- 【2】 【1】で取り外したボルトを使用して、同じ位置に、図に従って左ブラケットを取り付けてください。  
締め付けトルク=45~55Nm (4.6~5.6kgf-m) 程度

### 4 MCB本体の取付

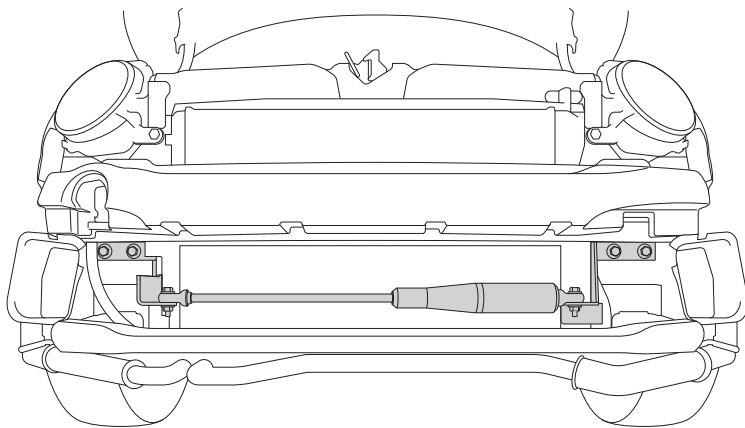

- 【1】 左の図に示した向きで、MCB本体を合わせてください。
- 【2】 「取付構成イメージ」に従って、MCB本体を左右のブラケットに取り付けてください。締め付けトルク=55~59Nm (5.6~6.0kgf-m)

#### ⚠注意

車両を接地させ、必ず1G状態で締め付けを行ってください。

### 5 フロントバンパー装着

フロントバンパーを装着してください。



〒509-0104  
岐阜県各務原市各務おがせ町5-239-3  
電話番号 / 058-370-5064  
FAX番号 / 058-370-3655  
WebSite / www.redpoint.co.jp

